

PLAN VIEW - FOUNDATION + WALLS

SCALE 1:50

გეგმის ხედი - საძირკვლის ფილა + კედელი
მასშტაბი 1:50

REFERENCE DRAWINGS მითითებული ნახაზები	
DRAWING NO. ნახაზის ნომერი	TITLE ნახაზის სახელი
K06-00-0001	General Notes
K06-20-0004	Foundation Road Bridge II - Sections A-C - FWK
K06-20-0005	Foundation Road Bridge II - Sections 1-8 - FWK

NOTES : შენიშვნა :

1. ALL DIMENSIONS ARE IN CENTIMETRES UNLESS NOTED OTHERWISE.
1. სიმაღლე მოცემულია სანტიმეტრებში, გარდა შენიშვნისა თუ სხვაგვარად არ არის აღნიშნული
2. ALL LEVELS ARE IN METRES AND RELATE TO SEA LEVEL.
2. დონეები მოცემულია მეტრებში და დეკაიმეტრებში ზღვის დონიდან
3. ALL DIMENSIONS ARE TO FACE OF CONCRETE, MASONRY (WITHOUT PLASTERING) OR FINISHED FACE OF STUD PARTITION.
3. ყველა სიმა ჰორიზონტალურად ზედაპირის, აგურის/ფილის (ბანაჟის გარეშე) ზედაპირს ან ციხის დასრულებულ ზედაპირს

REMARKS:

TL = TOP LEVEL (RAW FLOOR LEVEL) ზედა დონე	CO = CEILING OPENING - ირრექტიე ს ნოროვე ჭრის ღარი
BL = BOTTOM LEVEL ქვედა დონე	WO = WALL OPENING - ირრექტიე ს ტრეხე კედლის ღარი
FO = FLOOR OPENING ბაჟის ღარი	CJ = CONSTRUCTION JOINT სამშენებლო ხაზი
REINFORCED CONCRETE რეინფორცირებული კონკრეტი	EJ = EXPANSION JOINT ექსპანსიონური ხაზი
LEAN CONCRETE სუბიეტი	th = THICKNESS სისქე
PRECAST CONCRETE PART პრეკასტირებული ნაწილი	SC = SECONDARY CONCRETE ანკურის ნაწილი
WALLS AND COLUMNS FLOOR ABOVE	

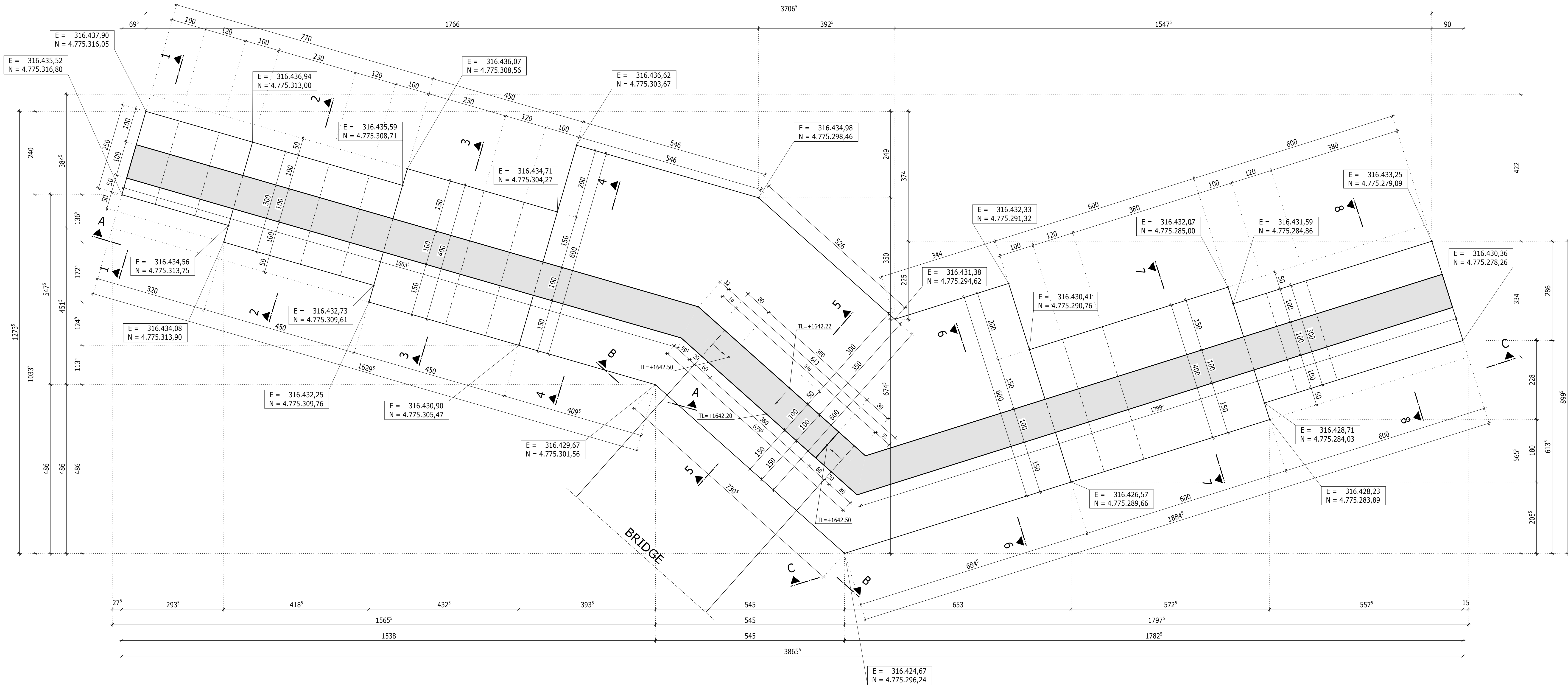

CONCRETE:	ბეტონის:	CONCRETE QUALITY	EXPOSURE CLASS	CONCRETE COVER:
LEAN CONCRETE	კლდე ბეტონი	C12/15	X0	ბეტონის სისქე
FOUNDATION	საძირკველი	C25/30	XC4/XD2/XF3	5,0 cm
WALLS	კედელი	C25/30	XC4/XD3/XF4	5,0 cm
BEARING PEDESTALS		C25/30	XC4/XD3/XF4	5,0 cm
ROAD SLAB		C25/30	XC4/XD3/XF4/XM2	5,0 cm

REINFORCING STEEL: **ARMATონის კლასი**
A500 C

ISOMETRIC VIEWS ხედი არა მასშტაბი

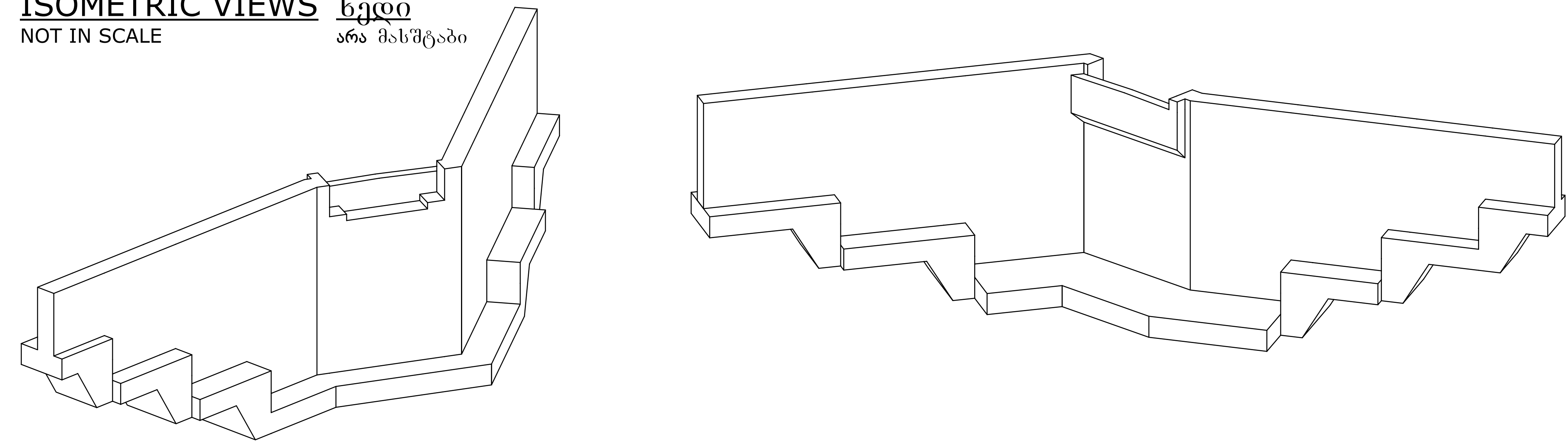

OVERVIEW მიმოხილვა

SCALE 1:500 მასშტაბი 1:500

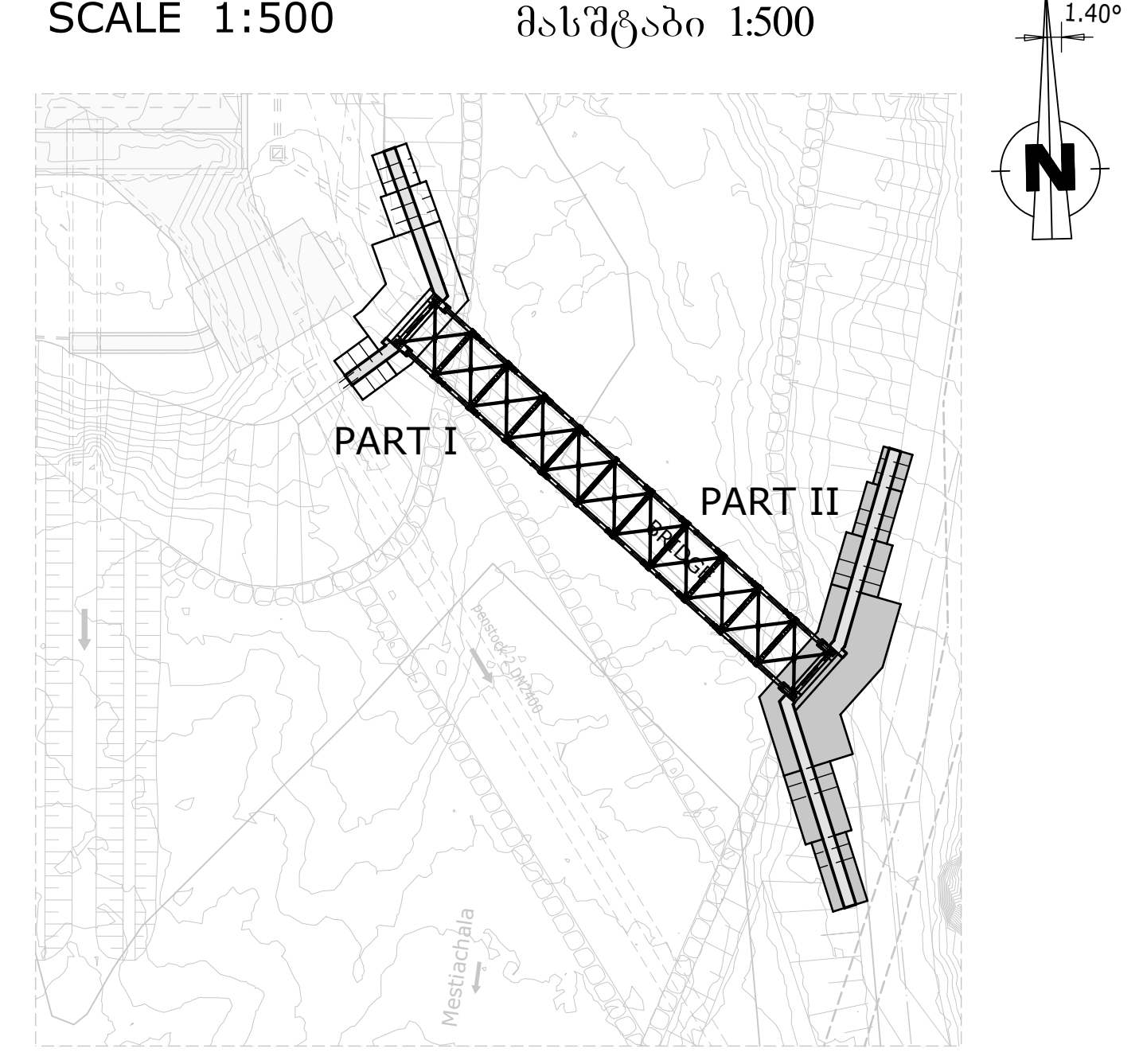

FORMWORK DRAWING ფატიბის ნახაზი

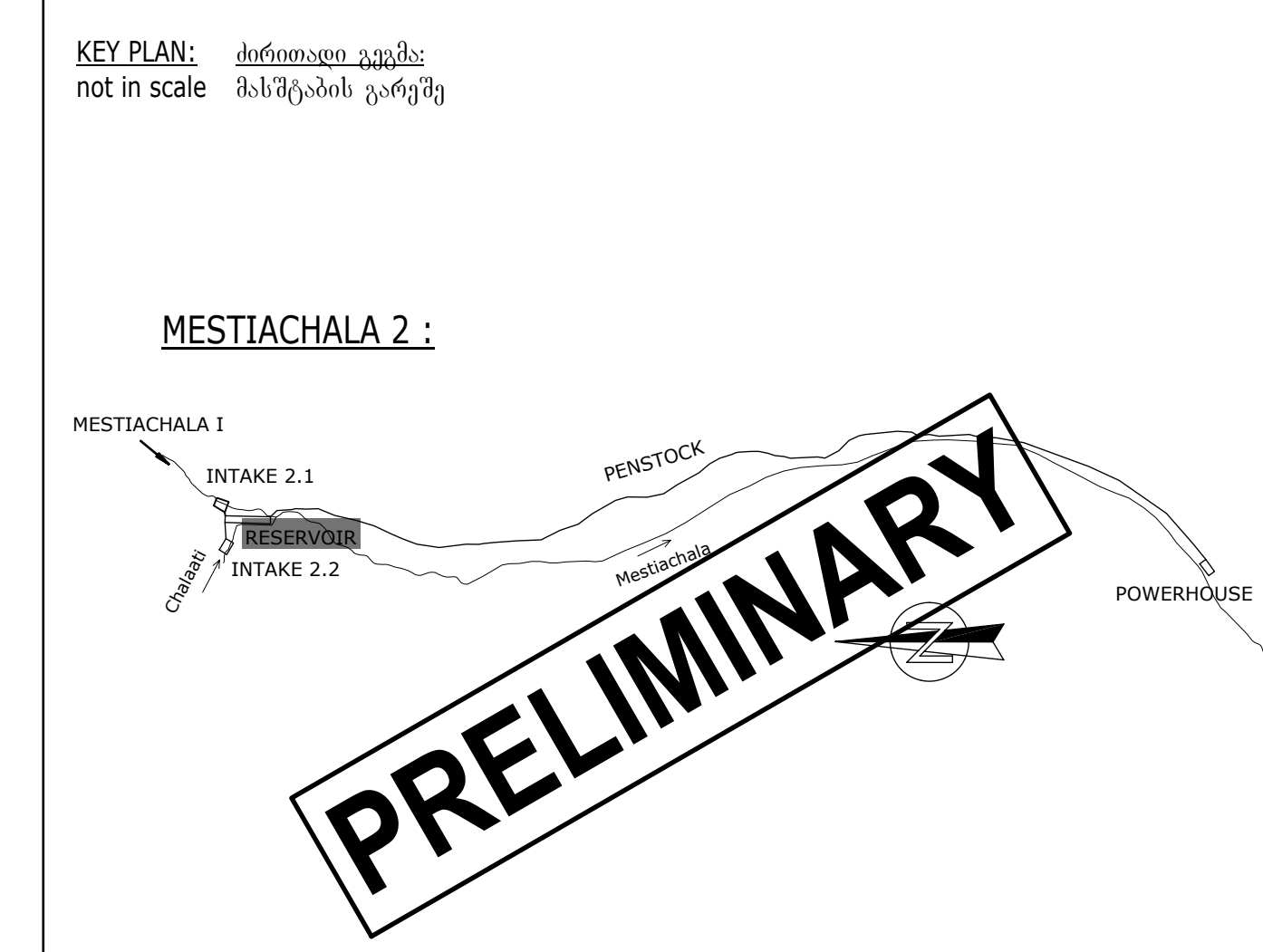

03	-	-	-	-
02	-	-	-	-
01	-	-	-	-
00	Ready for construction	20.01.2020	UNI	Ede

CLIENT: **JSC SVANETI HYDRO**

PROJECT: **HPP Mestiachala 1 & 2**
Detail Design

DATE: 20.01.2020

CONTENT OF DRAWING: ნახაზის შემცველობა	DATE: თარიღი
HPP MESTIACHALA 2 Foundation Road Bridge - Part II Plan View Formwork Drawing	20.01.2020
DRAWING NO.: ნახაზის ნომერი	PROJECT NO.: პროექტის ნომერი
K06-20-0003	16056
SCALE: მასშტაბი	REV.: რევიზია
1:50/1:500	00